

FORM FIT Hood Protector

Installation Instructions

HD22K15

Soul EV 2015-2019

PARTS LIST

Hood Deflector



Large Pedestals (2)

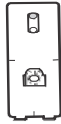

Clip Bodies (4)



Pins (6)



6 x 5/8" Flat Head Screws (6)



Anti-abrasion Film Pads Large (4)



Metal "L" Brackets (4)



Alcohol Wipes (1)



Tape strip sheet (repositionable) (1)

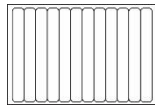

TOOLS AND SUPPLIES REQUIRED

Long Shank Phillips Screwdriver #2
Tape Measure
Grease Pencil
Clean cloth or paper towel

INSTALLATION

- Make sure the vehicle is clean and completely dry before installation.
- ⚠ This product uses a 3M adhesive product that requires installation and curing temperatures of at least 20°C/ 70°F for 24 hours to develop maximum adhesion to the surface. Failure to install this product at the proper temperature or allow adequate curing time before use is not covered under warranty.

- ⚠ Proper installation of the adhesive pedestal system requires the use of a #2 Phillips screwdriver, preferably with a long shaft. The shaft of the screwdriver needs to fit through the hole in the pedestal. Use of the correct screw driver will facilitate a trouble free installation. Do not attempt to use #1 or smaller Phillips screwdriver or any type of electric screwdriver.

1. Using the tape measure and grease pencil find and mark the center line of the hood, where the hood and molding meet with the hood surface.

Tip: Measure the width of the molding attached to the hood from its widest points. Divide the measurements by two and mark the **center point**. Reconfirm your mark by measuring from each end of the molding to the center mark; both measurements must be the same.

2. Install the bumpons as shown. **Attention: Bumpons must be installed on the hood, not on the deflector!!!** If the bumpons are installed on the deflector, they may wear through the paint.

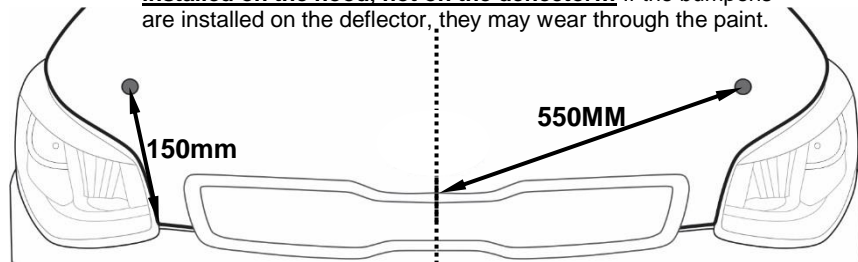

3. Mark the position of the 2 pedestals relative to the center mark position. Temporarily install the pedestals with the tape strips provided.

Note: It is important that the position of the pedestals relative to the molding attached to the hood edge is accurate. The fingers on the pedestals sit against the trailing edge of the molding. Use the centre notch on the pedestal for accurate measuring. See illustration below.

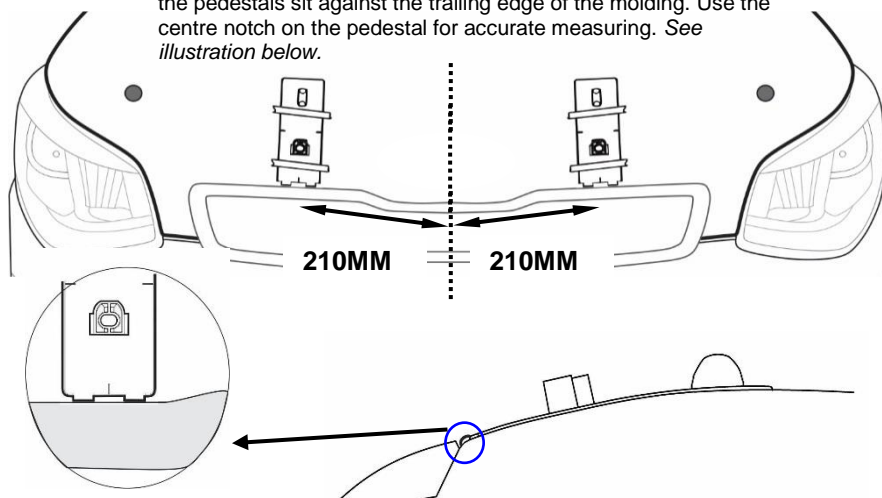

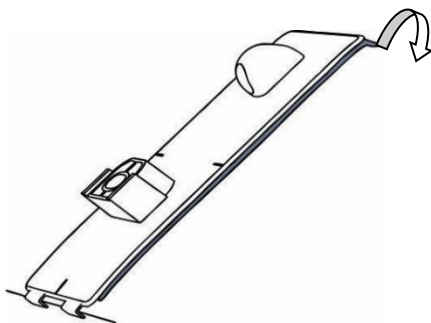
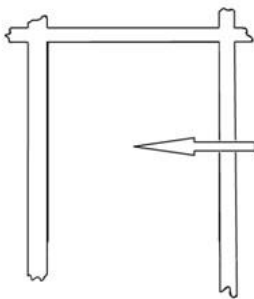
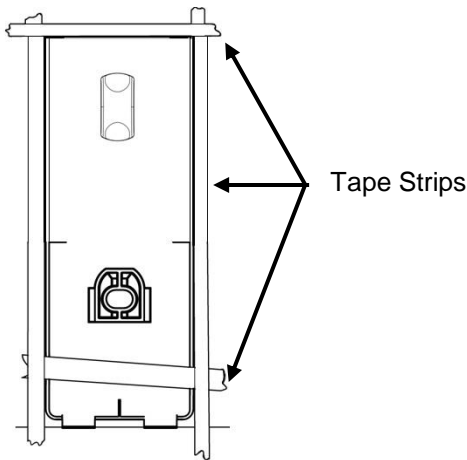
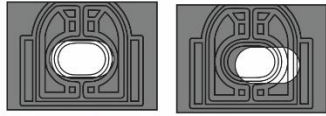
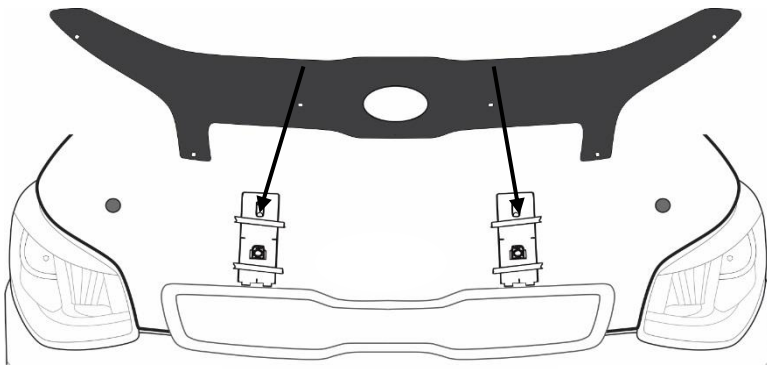

4. Place the hood deflector on the pedestals to confirm proper positioning. Ensure the holes in the deflector line up with the holes in the pedestals. If necessary, reposition the pedestals so all attachment positions are correct and the deflector is well centered.

5. Remove the hood deflector, and outline the perimeter of the pedestals with masking tape or the repositionable tape strips supplied to help final installation.

6. Remove the pedestals and thoroughly clean the outlined area with the alcohol wiping pad and dry with cloth or paper towel. This will insure all wax, finger prints and oils are removed from the hood surface in the bonding area.



7. Remove the protective backing from the adhesive on the pedestals and install on the hood surface.

Tip: Place the fingers on the pedestal over the crease in the hood and against the trailing edge of the grill and rotate the unit into position. After installation, remove the tape strips and "wet out" the adhesion on the pedestal to the hood surface by applying pressure with your thumb around the surface of the pedestals.

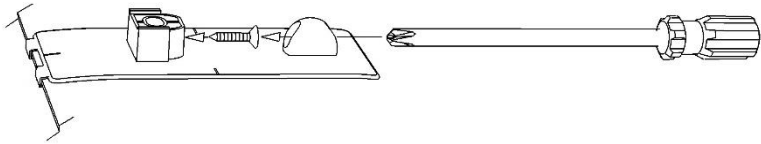

8. Start a #6 x 5/8 flat head screw into each pedestal a few turns. The tip of the screw must not protrude into the hole where the attachment pin will install later.

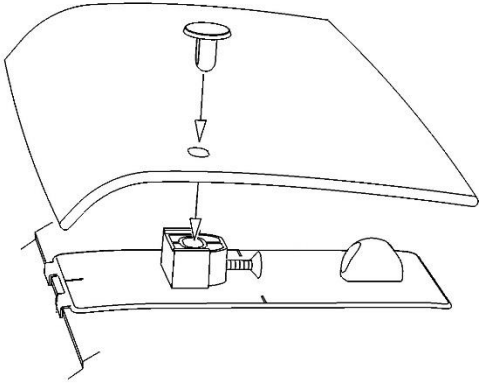

9. Place the deflector on the pedestals and drop a pin through the deflector and into the pedestal.

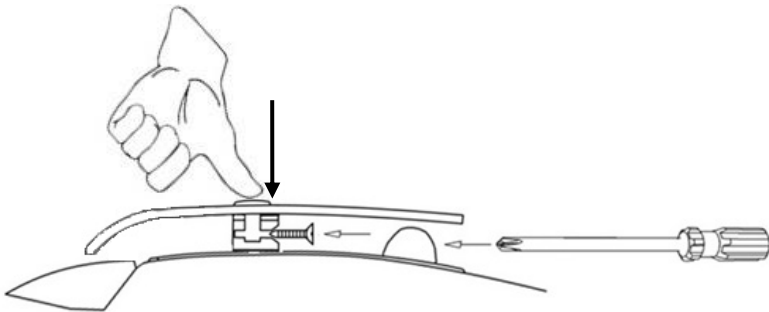

10. Maintain slight pressure on the pin, to ensure proper seating of the components, while simultaneously tightening the screw on all of the adhesive pedestals.



NOTE: Only tighten screw a few turns so that the pin is held in but there is some movement of the deflector. This helps with the installation of the components above the headlights.

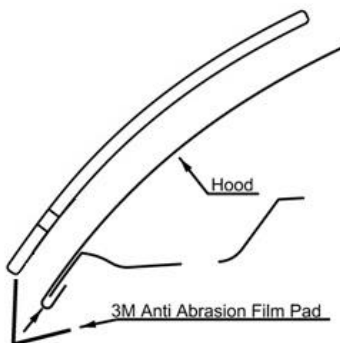

11. Peel and fold an anti-abrasion film pad in half over the hood edge aligned with one of the two holes in the deflector beside one of the headlights.

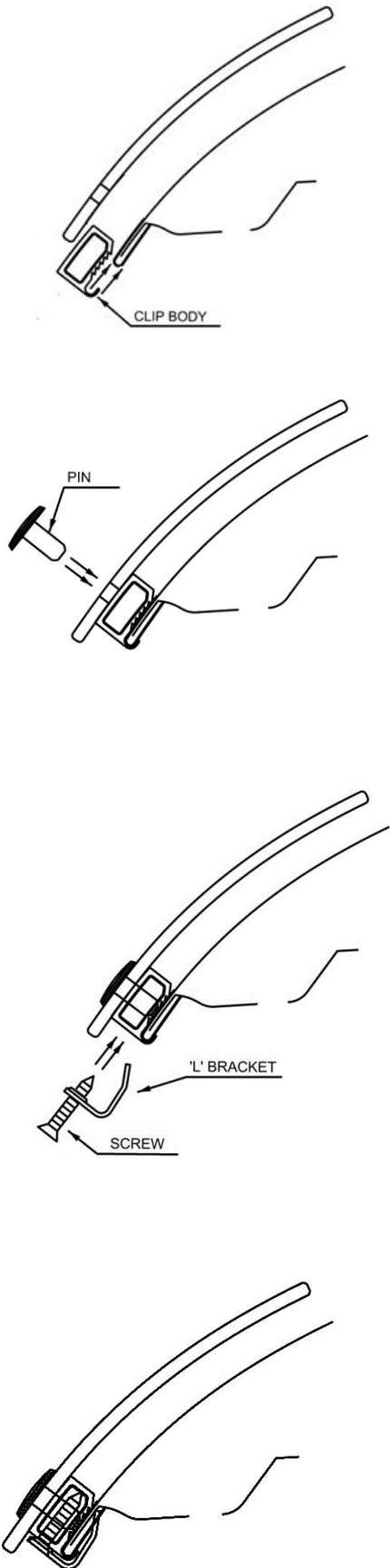

12. Place a clip body over the anti-abrasion film pad on the edge of the hood.
13. Insert a pin through the protector into the clip body.
14. Insert a #6 x 5/8" screw through an 'L'- bracket and into the clip body.
15. Make sure all the components are well seated together; the protector is centered on the hood, and then tighten the screw into the clip body. Repeat steps #11-15 for mounting hole beside the other headlight
16. Tighten the screws in the adhesive pedestals that were left loose in step #10
17. Repeat steps #11-15 for the other two locations above the headlights.

CARE

Hand clean the deflector using a mild soap and water solution or plastic cleaner only. Avoid automatic car-wash equipment where a brush and/or soft cloth come in contact with the hood deflector. Touch-less style automatic car-wash equipment is less likely to harm the air deflector.

Service

Periodically check to confirm the deflector is securely attached to the hood.

WARNINGS

Do not pull/push on the deflector when opening/ closing the hood.

Instructions d'installation

Soul EV 2015-2019

LISTE DE PIÈCES

Déflexeur de capot



Piédestaux adhésifs (2)

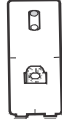

Corps d'agrafe (4)



Goupilles (6)



5/8 de vis principales plates de #6 X » (6)



Tampons Film anti-abrasion grandes (4)



Parenthèses de L de ` (4)



Alcool essuyant des garnitures (1)



Band de ruban (repositionnable) (1)

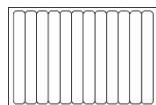

OUTILS REQUIS

Tournevis à tête étoilée à jambe longue n° 2

Ruban à mesurer

Crayon gras

Ruban-cache

Chiffon propre ou une serviette en papier

INSTALLATION

- S'assurer que le véhicule est propre et complètement sec avant l'installation.
- Ce produit contient un ruban adhésif 3M. Il est nécessaire d'effectuer l'installation à une température d'au moins 20°C/ 70°F. Patienter pendant 24 heures pour permettre à l'adhésion de bien se solidifier. Une installation inadéquate en ce qui concerne la température ou le délai d'attente entrainera l'annulation de la garantie.
- L'installation correcte du système de piédestal adhésif exige l'utilisation d'un tournevis à tête étoilée n° 2, préférablement à jambe longue. La jambe longue doit s'ajuster dans le piédestal à travers le trou. L'utilisation du tournevis approprié facilitera une installation sans problème. Ne pas tenter d'utiliser le tournevis n°1 ou un plus petit tournevis à tête étoilée, ou n'importe quel type de tournevis électrique.

1. Utilisation du ruban à mesurer et crayon gras trouver et marquer la ligne centrale de la hotte, lorsque le capuchon et le moulage rencontrent la surface du capot.

Astuce: Mesurez la largeur de la moulure attaché au capot de ses points plus larges. Diviser par deux les mesures et marquer le point central. Reconfirmer votre marque en mesurant à chaque extrémité de la moulure de la marque centrale, deux mesures doivent être les mêmes.

2. Installez les bumpons comme indiqué. **Attention: Bumpons doivent être installés sur le capot, pas sur le déflexeur!** Si les bumpons sont installés sur le déflexeur, ils peuvent porter à travers la peinture.

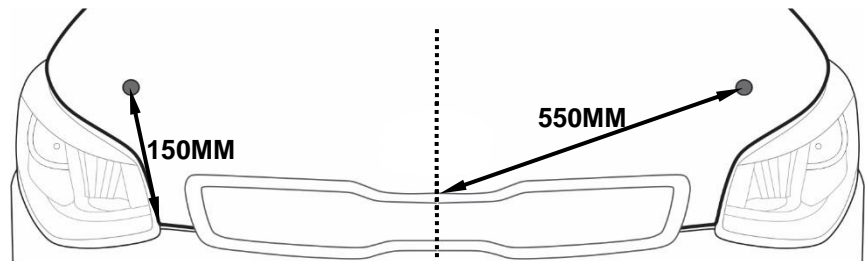

3. Marquer la position des 2 pieds par rapport à la position de la marque centrale. Installer temporairement les socles avec les bandes adhésives fournies.

Note: Il est important que la position des piédestaux relatives au moulage fixé au bord de la hotte est exacte. Les doigts sur les caissons reposent contre le bord de fuite de la pièce moulée. Utilisez l'encoche centrale sur le socle pour une mesure précise. Voir l'illustration ci-dessous.

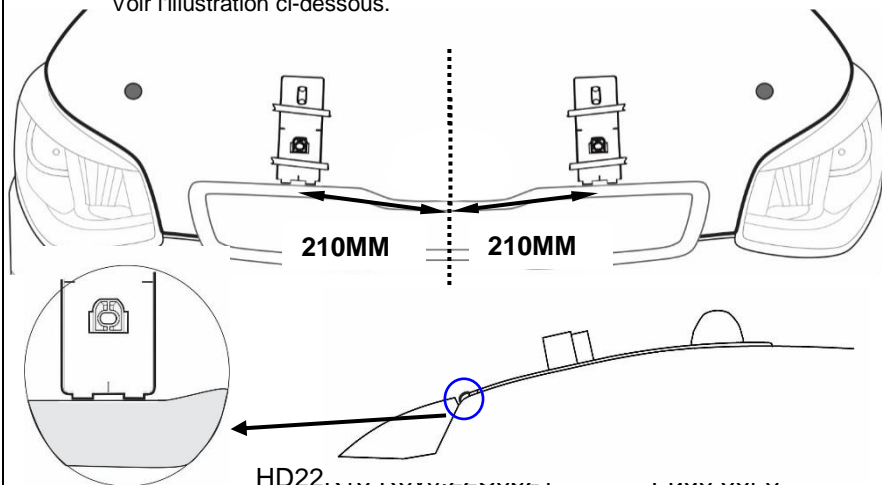

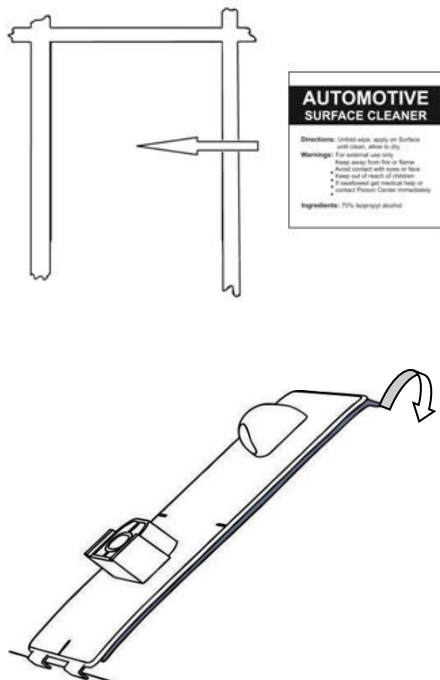
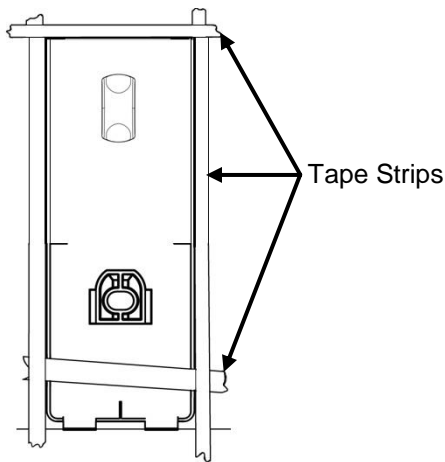
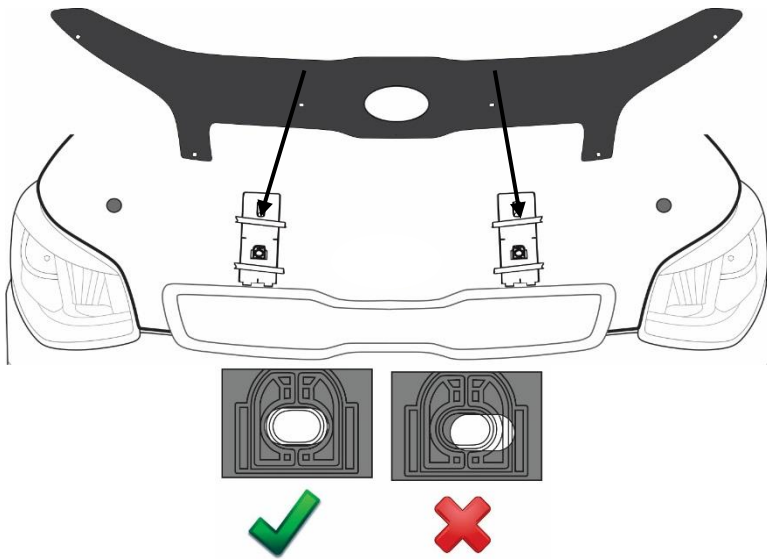

4. Placez le déflecteur de capot sur les piédestaux pour confirmer le bon positionnement. Assurer des trous dans la ligne de déviation vers le haut avec les trous des socles. Si nécessaire, repositionner les socles pour toutes les positions de fixation sont corrects et le déflecteur est bien centré.

5. Retirer le déflecteur de capot, puis délimiter le périmètre des piédestaux avec du ruban-cache ou de la bande de ruban repositionnable pour l'installation finale.

6. Retirer les piédestaux et nettoyer à fond la région délimitée avec le tampon imbibé d'alcool. Ceci assurera que la cire, les traces de doigts et d'huile sont enlevées des emplacements de fixation sur la surface du capot.



7. Retirez la pellicule protectrice de l'adhésif sur les piédestaux et installer sur la surface du capot.

Conseil: Placer les doigts sur le socle sur le pli dans le capot et contre le bord arrière de la grille et faire pivoter l'appareil en position. Après l'installation, enlever les bandes de ruban et «humide sur» l'adhérence sur le piédestal de la surface du capot en appliquant une pression avec le pouce autour de la surface des piédestaux.

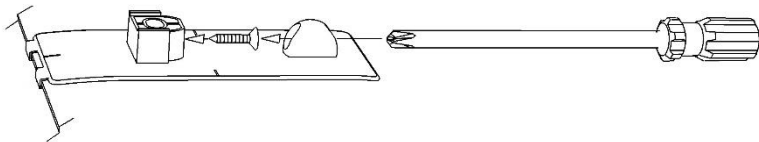

8. Insérer une vis à tête plate (5/8 po.) n° 6 dans chaque piédestal, puis la tourner en quelques mouvements. La pointe de la vis ne doit pas pénétrer dans le trou où l'épingle de fixation s'installera plus tard.

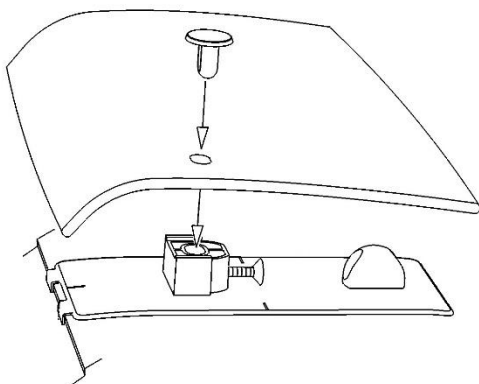

9. Placez le déflecteur sur les piédestaux et déposer une épingle à travers le déflecteur et dans le socle.

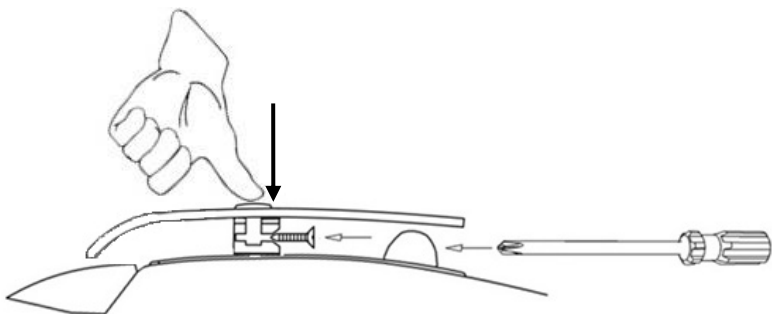

10. Maintenir une légère pression sur la tige, pour assurer un bon positionnement des composants, tout en serrant la vis de l'ensemble des socles adhésifs.



REMARQUE: Ne serrez la vis de quelques tours afin que la broche est maintenu en mais il ya un certain mouvement du déflecteur. Cette aide à l'installation des composants ci-dessus les phares.

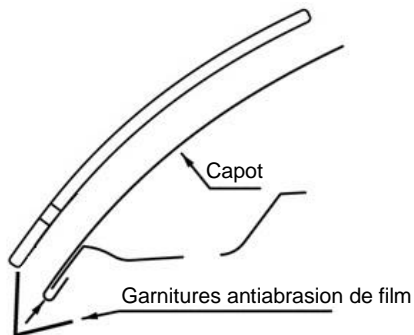

11. Peler et plier un coussin de film anti-abrasion dans la moitié sur le bord de la hotte aligné avec l'un des deux trous dans le déflecteur à côté de l'un des projecteurs.

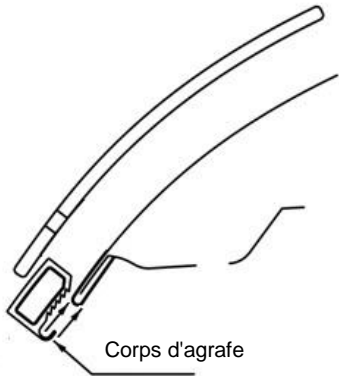

Corps d'agrafe

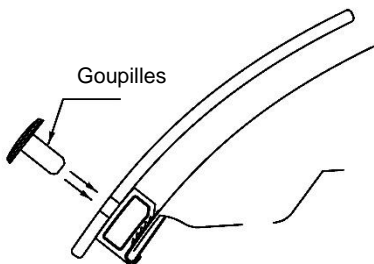

Goupilles

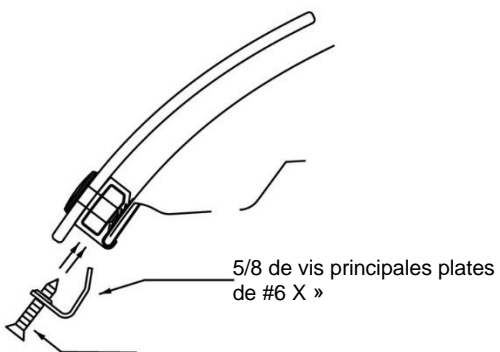

5/8 de vis principales plates de #6 X »

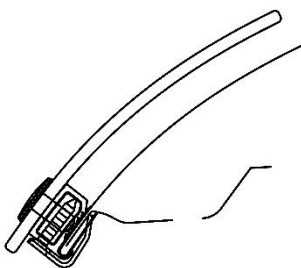

12. Placer un corps de pince au-dessus de chacun des plots du film anti-abrasion sur le bord de la hotte.

13. Passez une goupille dans le protecteur dans chacune des agrafes.

14. Insérez vis de #6 x de 5/8" par une parenthèse de L'- de `et dans l'agrafe.

15. Assurez-vous que tous les composants sont bien assis ensemble, le protecteur est centrée sur le capot, puis serrez la vis dans le corps de pince. Répétez les étapes 11-15 pour trou de montage à côté de l'autre phare

16. Serrez les vis dans les socles adhésifs qui ont été laissés en vrac dans l'étape 10

17. Répétez les étapes # 11-15 pour les deux autres endroits au-dessus des phares.

SOINS

Nettoyer le déflecteur à la main avec une solution de détergent doux et d'eau ou avec un nettoyeur pour matériaux en plastique.

Éviter l'équipement des lave-auto où une brosse et/ou un chiffon peut entrer en contact avec le déflecteur. Les lave-auto sans contact sont moins susceptibles d'endommager le déflecteur.

ENTRETIEN

Vérifier périodiquement si le déflecteur est solidement fixé au capot.

AVERTISSEMENT

Ne pas tirer sur le déflecteur ou le pousser en ouvrant/fermant le capot.