

FORM FIL Hood Protector

Installation Instructions

HD22J07

Rondo (2007-2013)

Hardware Kit

- 3 – Large Bumpons
- 6 – 3M Anti-abrasion Film Pads
- 6 – Clip Bodies
- 6 – Pins
- 6 – # 6 x 5/8" Flat Head Screws
- 6 – 'L' Brackets
- 3 – Supporting Clips – already attached to the protector
- 3 – "Pins" – already attached to the protector
- 3 – Push Nuts – already attached to the protector

Tools Required

- 1 – Phillips Screwdriver (#2)
- 1 – Tape Measure
- 1 – Grease Pencil

Installation

1. Be sure that the hood is clean and dry inside and out. Open the hood.
2. Install the bumpons as shown in Illustration #1. **Attention: The bumpons must be installed on the hood not the protector!!!** If the bumpons are installed on the protector, they will wear through the paint.
3. Open the hood.
4. Using a tape measure and grease pencil, measure and mark the center of the leading edge of the hood.
5. Center the protector on the hood by aligning the notch on the leading edge of the protector with the mark determined in the previous step.
6. Work from left to right pushing each of the protector supporting clips (already attached to protector) over the edge of the hood. Be sure the protector clips are fully seated against the hood edge. See Illustrations #1.

Illustration #1: Bumpon Location

Installation Instructions

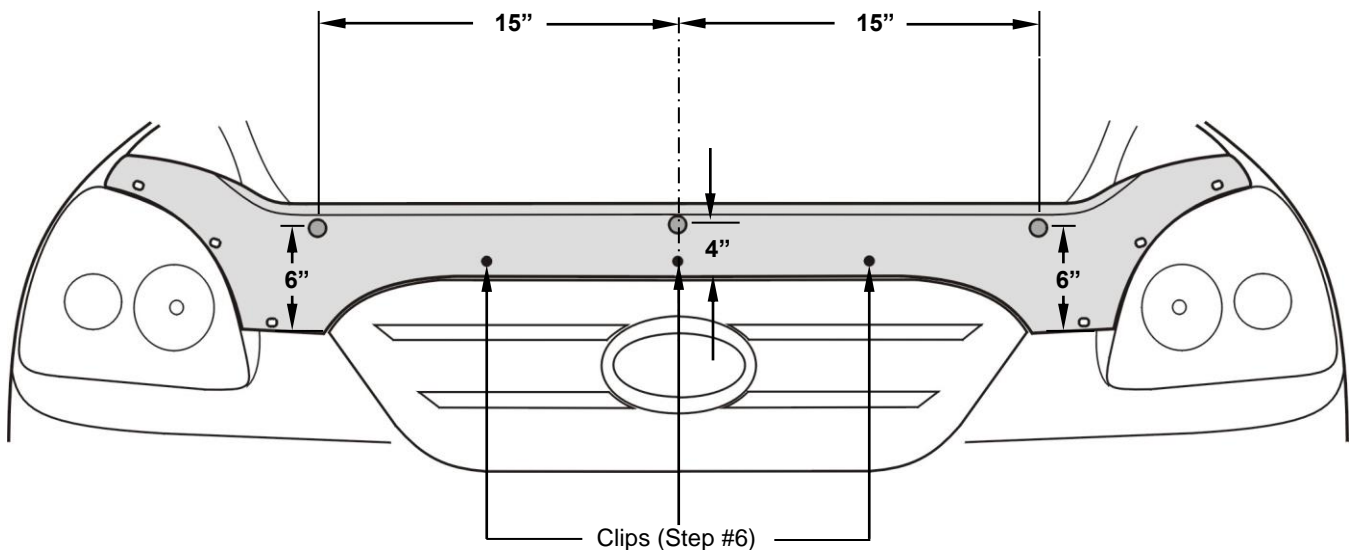

7. Peel and fold an anti-abrasion film pad in half over the edge of the hood, underneath each of the two (2) inner holes in the protector. See *Illustrations #2 – Step 7*.
- 8.a) Place a clip over each of the anti-abrasion film pads on the edge of the hood as shown below in *Illustration #2 – Step 8a*.
- b) Insert a pin through the protector into each of the clips. See *Illustration #2 – Step 8b*.
- c) Insert a #6 x 5/8" screw through an 'L'- bracket and into the clip. See *Illustration #2 – Steps 8c & 8d*.
- d) Make sure all the components are well seated together; the protector is centered on the hood, and then tighten the screws into the clips.

Illustration #2: Clip Location and Configuration – Patent No. 6,892,427

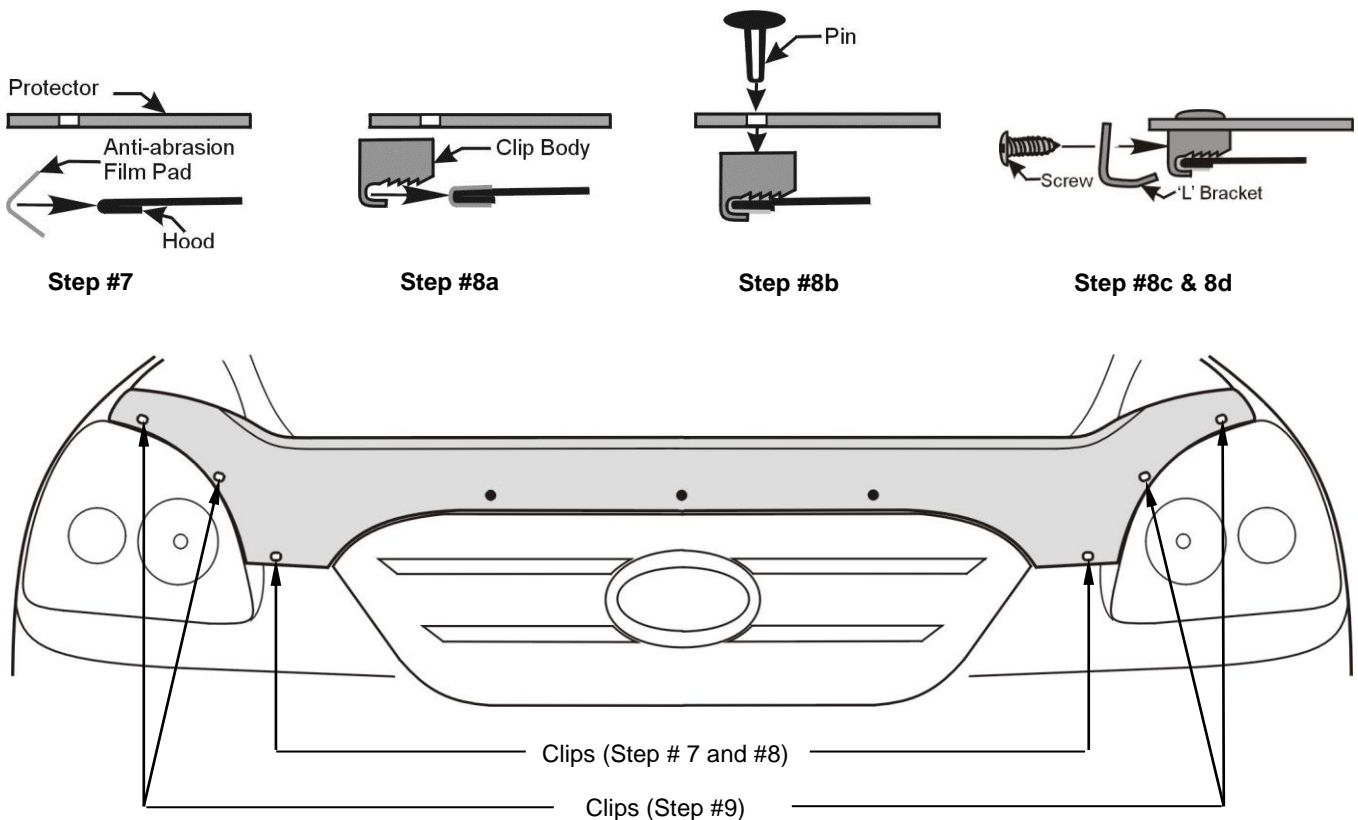

9. Repeat step #4 and #5 for the other four (4) holes.
10. On some vehicles it may be necessary to adjust the hood bumpers and/or latch for proper clearance.
Note: Do not pull on the protector when opening or closing the hood.

Care Instructions

Clean the protector with a mild soap and water solution or plastic cleaner only. Do not use chemicals or solvents. Periodically check to make sure that the bumpers are in place and that the protector is secure. **Avoid using automatic car washes.** Do not pull on the protector when opening or closing the hood.

Instructions d'installation

Rondo (2007-2013)

Sachet de fixations

- 3 – Grosses butées
- 6 – Tampons anti-abrasif 3M
- 6 – Agrafes noires
- 6 – Épingles noires
- 6 – Vis à têtes plate (n° 6 x 5/8 po.)
- 6 – Braquets en forme « L »
- 3 – Agrafes – déjà fixées au protecteur
- 3 – Épingle – déjà fixées au protecteur
- 3 – Boulons hexagonaux aux bouts arrondis – déjà fixées au protecteur

Outils requis

- 1 – Tournevis à embout étoilé (n° 2)
- 1 – Ruban à mesurer
- 1 – Crayon gras

Installation

1. S'assurer que le capot est propre et sec à l'intérieur comme à l'extérieur. Ouvrir le capot.
Installer les butées sur le capot tel qu'indiqué à l'illustration n°1. **Attention: Les butées doivent être installées sur le capot et non sur le protecteur!!!** Si les butées sont installées sur le protecteur, elles useront la peinture.
2. Ouvrir le capot du véhicule.
3. Utiliser le ruban à mesurer et le crayon gras pour faire une marque au centre de la bordure avant du capot.
4. S'assurer que la petite encoche du centre de la bordure avant du protecteur s'aligne avec la marque au centre du capot fait en étape n°4.
5. En travaillant de gauche à droite, poussez sur chaque des agrafes (déjà montée sur le protecteur), jusqu'à ce qu'elles glissent et s'agrafent sur le bord du capot. S'assurer que les agrafes sont bien montées sur le capot. Voir l'illustration n°1.

Illustration n° 1: Emplacement des butées

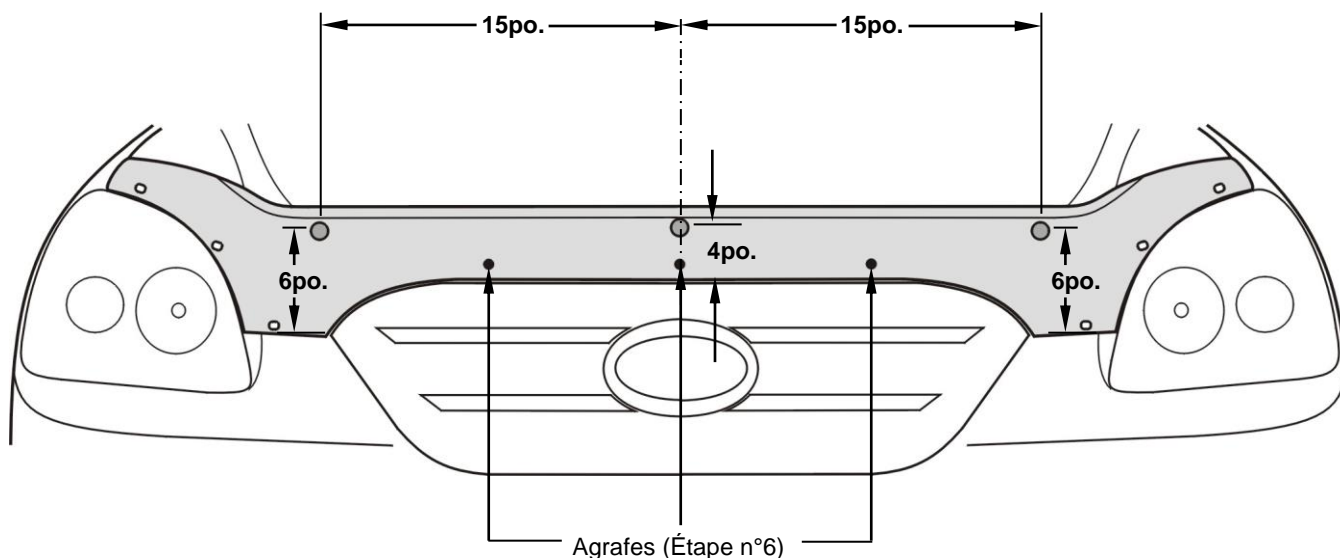

7. Peler et plier en deux les tampons anti-abrasifs sur la bordure avant du capot en dessous des (2) deux trous intérieurs. Voir l'illustration n°2 – étape n°7.
- 8.a) Monter une agrafe sur chaque tampon anti-abrasif sur la bordure du capot. Voir l'illustration n°2 – étape n°8a.
- b) Insérer une épingle au travers du protecteur et dans l'agrafe. Voir l'illustration n°2 – étape n°8b.
- c) Insérer une vis (n°6 x 5/8 po.) au travers du braquet en forme «L» et dans l'agrafe. Voir l'illustration n°2 – étapes n°8c et n°8d.
- d) S'assurer que tous les composants sont bien installés sur le capot et serrer les vis dans les agrafes.

Illustration n° 2: Emplacement et Configuration de l'agrafe – N° de brevet : 6,892,427

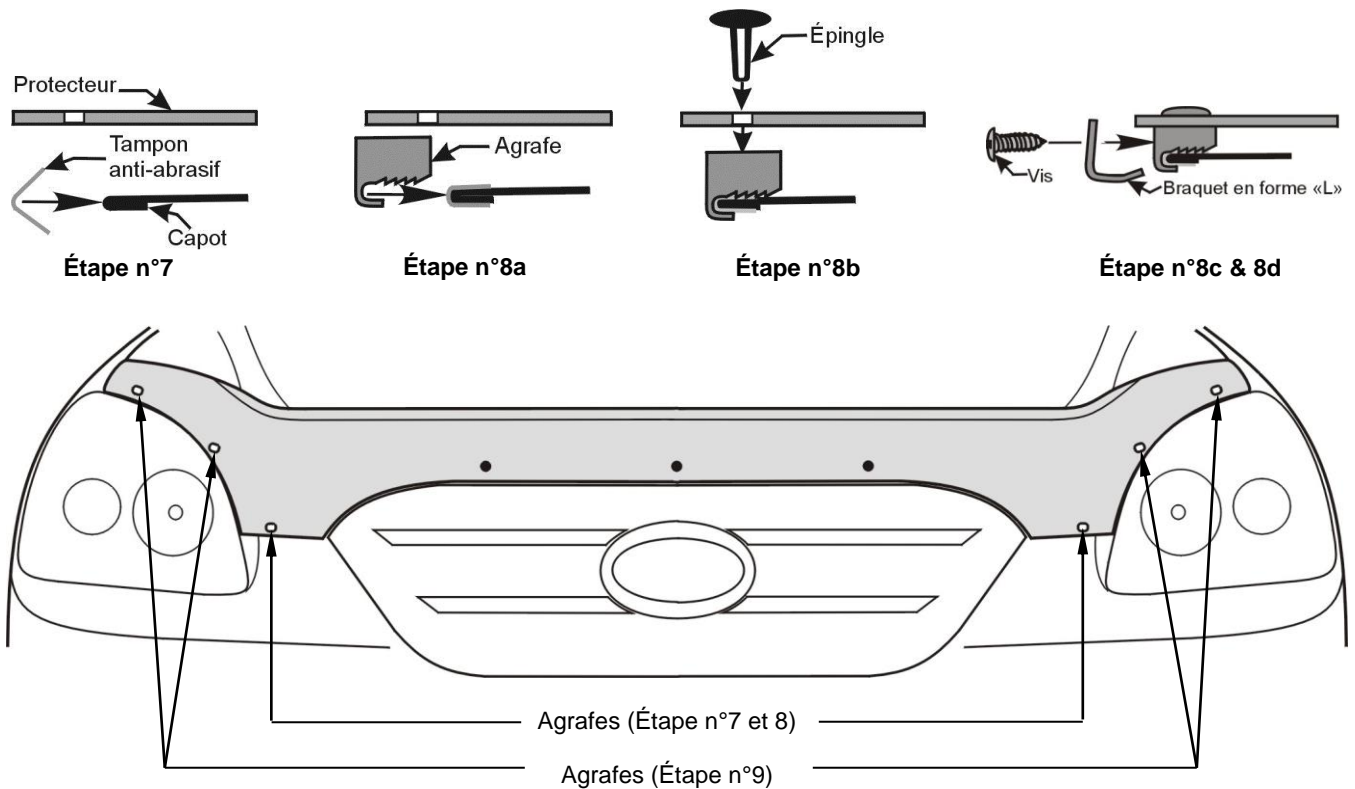

9. Répéter les étapes n°4 et n°5 pour les autres trous.
10. Sur certains véhicules, il peut-être nécessaire d'ajuster les butées du capot et (ou) la fermeture du capot pour obtenir un bon dégagement.

Important: Ne jamais se servir du protecteur pour ouvrir ou fermer le capot.

Instructions pour l'entretien

Nettoyer le protecteur avec une solution faite d'eau et de savon doux ou avec un nettoyant de plastique seulement. Ne pas utiliser de produits chimiques ou de dissolvants. S'assurer périodiquement que les butées sont toujours en place et que le protecteur est toujours bien retenu. **Éviter de laver le véhicule dans les laves-auto. Ne jamais se servir du protecteur pour ouvrir ou fermer le capot.**