



Hood Protector

Installation Instructions Instructions d'installation

TG 7W07 Jeep Wrangler 2007 -

PARTS LIST/ LISTE DES PIÈCES

Hood protector
Défecteur de capot



Adhesive pedestals (7)
Piédestaux adhésifs (7)



Torx head screws (7)
Torx vis à tête (7)



Nylon shoulder washers (7)
Rondelles en nylon (7)



Pins (3)
Goupilles (3)



Screws (3)
vis (3)



Clip bodies (3)
Corps de clip (3)



"L" brackets (3)
Supports « L »(3)



Abrasion pads (3)
Coussins d'abrasion (3)

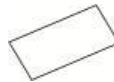

Bumpers (4)



Surface cleaner (2)
Nettoyant de surface (2)



Re-usable tape strips (1)
Réutilisables bandes de ruban (1)

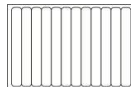

2.5mm ABS flat washer (2)
Rondelle ABS de 2,5 mm (2)



Pedestal locating template
Gabarit de positionnement du piédestal

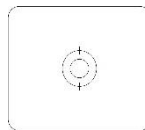

TOOLS AND SUPPLIES REQUIRED

T45 Torx bit or 7/32" Allen key
#2 Phillips head screwdriver
Measuring tape
Masking Tape
Clean cloth or soft paper towel
Felt pen or grease pencil
Hair dryer or heat gun

T45 Bit Torx ou 7/32" clé Allen
Mètre ruban
Crayon à feutre ou crayon à graisse
Tournevis #2 phillips
Ruban adhésif
Chiffon propre ou une serviette en papier
Sèche-cheveux ou pistolet thermique



INSTALLATION

Ensure the vehicle is clean and completely dry before installation. This product uses a 3M adhesive that requires installation and curing temperatures of 15° to 43°C (60° to 110°F) for 1 hr to develop maximum adhesion to the hood surface. Failure to install this product at the proper temperature or allow adequate curing time before use is not covered under warranty.

CARE

Hand clean the protector using a mild soap and water solution or plastic cleaner only. Avoid automatic car-wash equipment where a brush and/or soft cloth may come in contact with the hood protector. Touch-less style automatic car-wash equipment is less likely to harm the hood protector.

SERVICE

Periodically check to confirm the protector is securely attached to the hood.

WARNINGS

Do not pull/push on the protector when opening/ closing the hood.

NOTE

On some vehicles it may be necessary to adjust the hood bumpers and/or latch for proper clearance.

INSTALLATION

S'assurer que le véhicule est propre et complètement sec avant l'installation



Ce produit utilise un adhésif 3M qui exige l'installation et des températures de durcissement de 15 ° à 43 ° C (60 ° à 110 ° F) pendant 1 heure pour développer une adhérence maximale à la surface du capot. Ne pas installer ce produit à la bonne température ou laisser le temps de séchage adéquat avant utilisation n'est pas couvert par la garantie.

SOINS

Main nettoyer le protecteur en utilisant un savon doux et de l'eau ou un nettoyant plastique seulement. Évitez l'équipement automatique de lavage automobile où une brosse et / ou un chiffon doux entrent en contact avec le protecteur de la hotte. Équipements de lavage automobile automatique Touchez-moins de style est moins susceptible de nuire à la protection de la hotte.

SERVICE

Vérifiez périodiquement pour confirmer le protecteur est solidement fixé à la hotte.

MISES EN GARDE

Ne tirez pas / push sur le protecteur lors de l'ouverture / fermeture du capot.

REMARQUE

Sur certains véhicules, il peut être nécessaire d'ajuster le pare-chocs du capot et / ou de verrouillage pour un dégagement adéquat.

NOTES / Remarques

- In place of the T45 Torx bit, a 7/32" size Allen key will work.
- Do not use a power drill to turn in either the Torx head screws or the Phillips head screws.
- Use caution to not over-torque any of the screws.
- À la place du trépan Torx T45, une clé Allen de 7/32" fonctionnera.
- N'utilisez pas de perceuse pour tourner les vis à tête Torx ou les vis à tête cruciforme.
- Faites attention de ne pas trop serrer les vis.

**AUTOMOTIVE
SURFACE CLEANER**

Directions: In full view, apply on Surface
and allow to dry.

Warnings: For external use only.
Keep away from fire or flame.
Avoid contact with eyes or face.
Keep out of reach of children.
If swallowed get medical help or
contact Poison Center immediately.

Ingredients: 70% Isopropyl alcohol

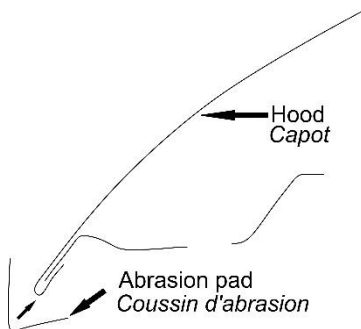
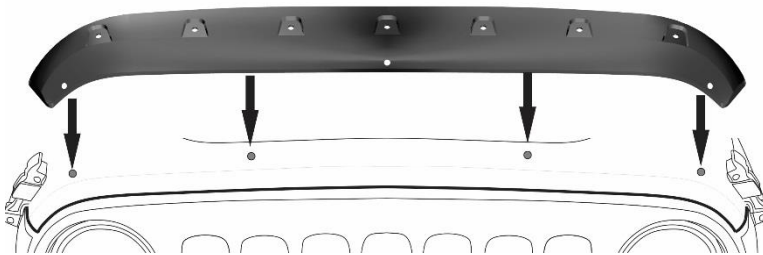
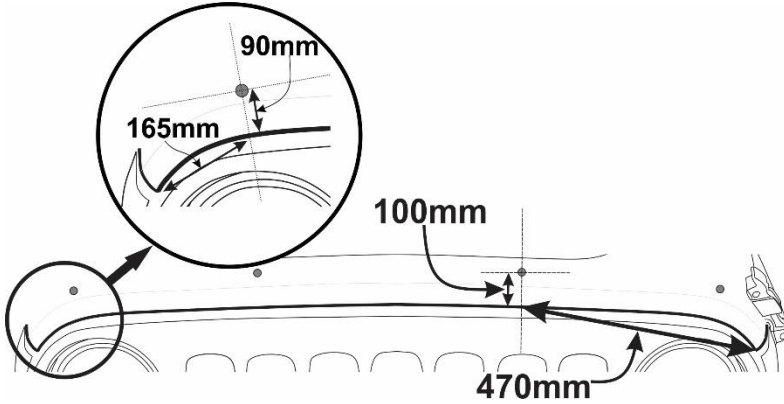
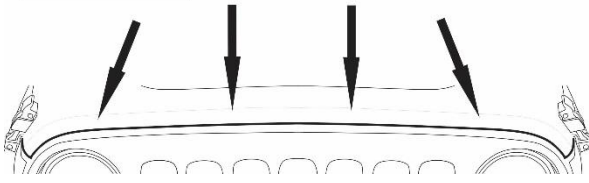
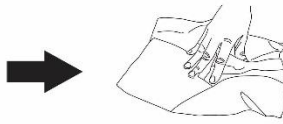

1. Use one of the surface wipes provided and wipe down the area (approximately 15cm from the hood edge) where the hood protector will be installed. Wipe dry with a soft cloth or paper towel. This will remove any wax or grease and will ensure a cleaner surface for the adhesive to bond to.

Utilisez une des lingettes de surface fournies et essuyez la zone (à environ 15 cm du bord du capot) où le protecteur de capot sera installé. Essuyez avec un chiffon doux ou une serviette en papier. Cela éliminera toute cire ou graisse et garantira une surface plus propre pour l'adhésif à adhérer.

2. Place bumpers in locations shown in the illustration. Note that bumpers must be placed on the hood, not the hood protector. If they are placed on the hood protector, they will wear through the paint on your hood!
Placez les coussins dans les emplacements indiqués sur l'illustration. Notez que les bumpers doivent être placés sur le capot, pas le protecteur de capot. S'ils sont placés sur le protecteur de capot, ils porteront à travers la peinture sur votre capot!

Metric conversion:

165mm = 6 1/2"

90mm = 3 1/2"

100mm = 4"

470mm = 18 1/2"

3. Place the hood protector on the bumpers and center the protector on the hood.

Placez le protecteur de capot sur les coussins et centrez le protecteur sur le capot.

4. Locate the small holes on the front edge of the protector and wrap an abrasion pad around the hood edge at these locations. On some applications it may be easier to stick the abrasion pad to the underside of the hood at the appropriate locations and then pick up the hood protector to wrap the abrasion pad around to the top surface of the hood.

Localisez les petits trous sur le bord avant du protecteur et enveloppez un tampon d'abrasion autour du bord du capot à ces emplacements. Sur certaines applications, il peut être plus facile de coller le coussin d'abrasion sur la face inférieure de la hotte aux emplacements appropriés, puis ramasser le capot protecteur pour envelopper le coussin d'abrasion autour de la surface supérieure du capot.

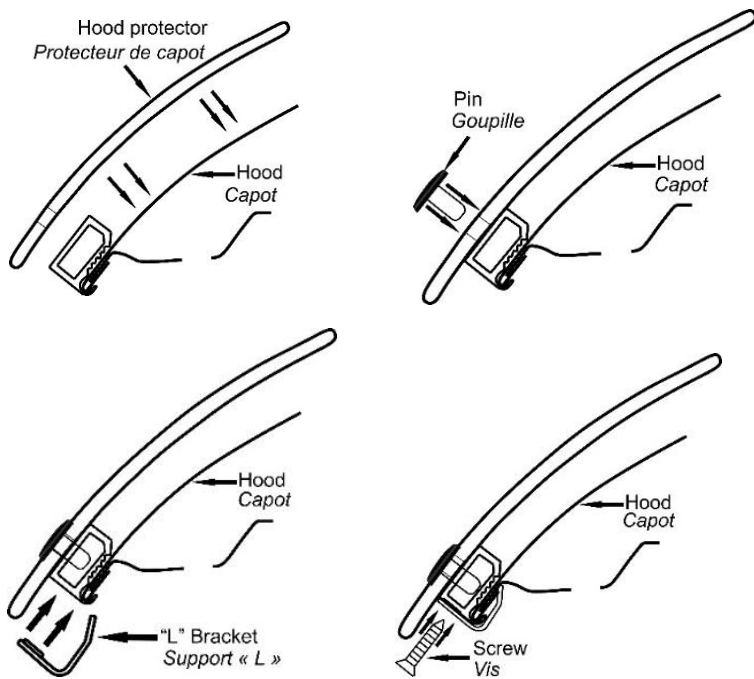

- With the hood protector in place, assemble the four pieces of the hood edge clip (see illustrations) and loosely attach it to the edge of the hood. Ensure the hood protector is centered and tighten the screws into the clips.

Avec le protecteur de capot en place, assemblez les quatre morceaux du corps du clip (voir illustrations) et attachez-le lâchement au bord du capot. Assurez-vous que le capot est centré et serrez les vis dans les clips.

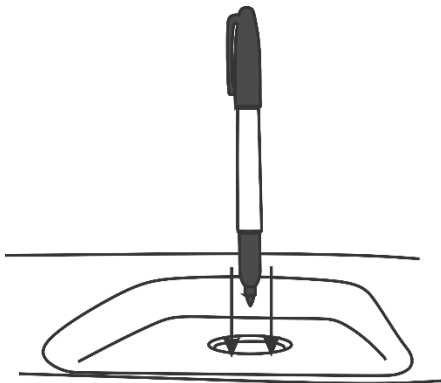

- Take a felt marker (a fine point Sharpie works best) and insert it into the hole in each of the "pockets" of the hood protector. Keeping the marker perpendicular to the hood surface, mark the hood surface with a dot. *****NOTE- IF YOUR HOOD HAS PAINT PROTECTION FILM, A PERMANENT MARKER MAY STAIN THE FILM. USE A DRY-ERASE MARKER OR A GREASE PENCIL.*****



*Prenez un marqueur de feutre (un point fin Sharpie fonctionne mieux) et insérez-le dans le trou dans chacune des "poches" dans le protecteur de capot. Garder le repère perpendiculaire à la surface de la poche, marquer la surface du capot avec un point. *****REMARQUE - SI VOTRE CAPUCHON A UN FILM DE PROTECTION DE PEINTURE, UN MARQUEUR PERMANENT PEUT MANQUER LE FILM. UTILISEZ UN MARQUEUR D'EFFACEMENT SEC OU UN LENTILLE A GRAISSE.******



- Loosen the screws holding the hood edge clips and remove the hood protector. Do not remove the hood edge clips from the hood protector.

Desserrez les vis qui retiennent les clips et retirez le protecteur de capot. Ne retirez pas les attaches latérales du capot du protecteur de capot.

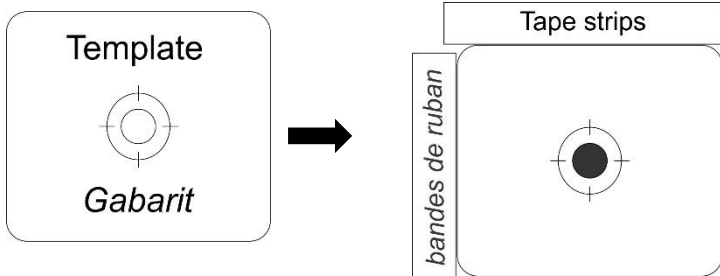

- Locate the pedestal positioning template and place the template over a dot on the hood. Ensure the template is square to the hood edge. Using two of the repositionable tape strips, outline the template on two adjacent sides. Repeat for all dots. Depending on the application, it may be necessary to cut the tape strips in half to ensure there are enough to outline all locations.

Localisez le gabarit de positionnement du piédestal et placez le gabarit sur un point du capot. Assurez-vous que le gabarit est carré au bord du capot. En utilisant deux des bandes de ruban repositionnables, décrire le gabarit sur deux côtés adjacents. Répéter pour tous les points. Selon l'application, il peut être nécessaire de couper les bandes de ruban adhésif en deux pour s'assurer qu'elles sont suffisantes pour décrire tous les emplacements.

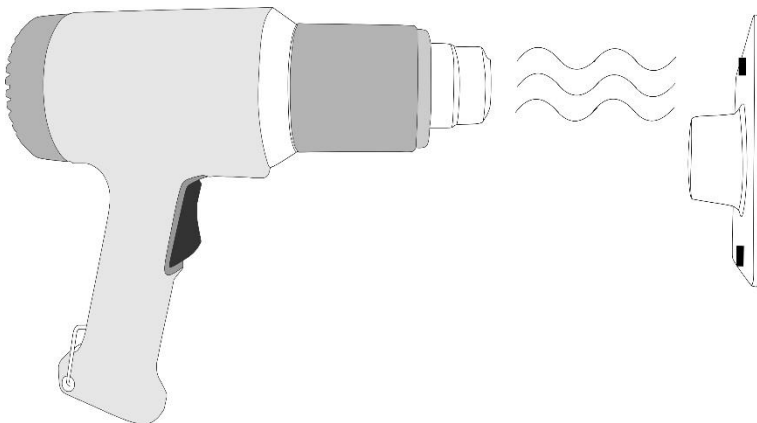
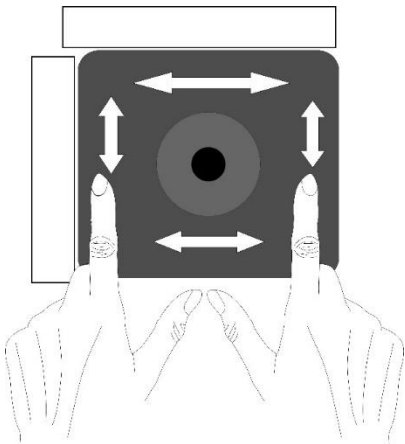
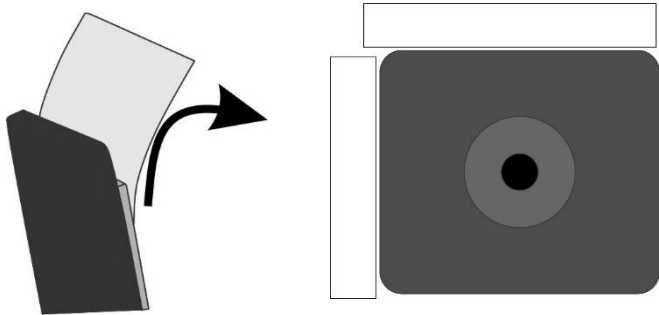
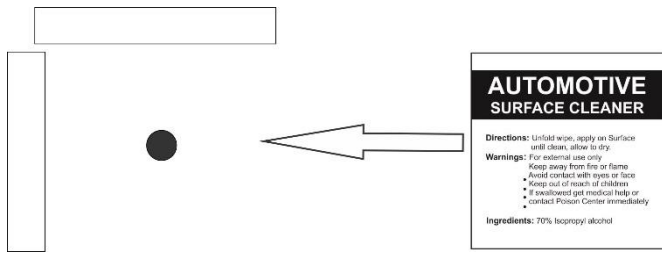

- Using the automotive surface cleaner provided, clean an area approximately the size of the mounting pedestal at each location. Wipe dry with a clean cloth or paper towel. Take care to not contaminate the hood surface after it has been cleaned. Any surface contaminants will reduce the effectiveness of the adhesive.

À l'aide du nettoyeur de surface fourni avec l'automobile, nettoyez une zone approximativement de la taille du piédestal de montage à chaque emplacement. Essuyez avec un chiffon propre ou une serviette en papier. Veillez à ne pas contaminer la surface du capot après avoir été nettoyé. Tout contaminant de surface réduira l'efficacité de l'adhésif.

- Peel the red protective backing off one of the adhesive pedestals. Carefully place it on the hood surface exactly where the tape outline is. **Use care with this step as once the pedestal has been placed on the hood, it will be very difficult to remove.** Repeat for all locations.

Épluchez le support protecteur rouge de l'un des socles adhésifs. Placez-le soigneusement sur la surface de la hotte exactement où le contour de la bande est. Faites attention avec cette étape, une fois que le socle a été placé sur le capot, il sera très difficile à enlever. Répétez l'opération pour tous les emplacements.

- "Wet out" pedestal bases to ensure the adhesive is thoroughly bonded to the hood.

****NOTE** While the bond between pedestal and hood is very good, using a heat gun to warm the pedestal bases to 40° (105°) and wetting them out a second time will ensure the best bond possible.**



Use caution not to overheat the pedestal or damage the paint!!

Base de socle "mouillée" pour s'assurer que l'adhésif est bien collé au capot.

**** REMARQUE ** Bien que la liaison entre le piédestal et le capot soit très bonne, utiliser un pistolet chauffant pour chauffer les bases du socle à 40 ° (105 °) et les mouiller une deuxième fois garantira la meilleure adhérence possible.**



Faites attention de ne pas surchauffer le piédestal ou d'endommager la peinture !!

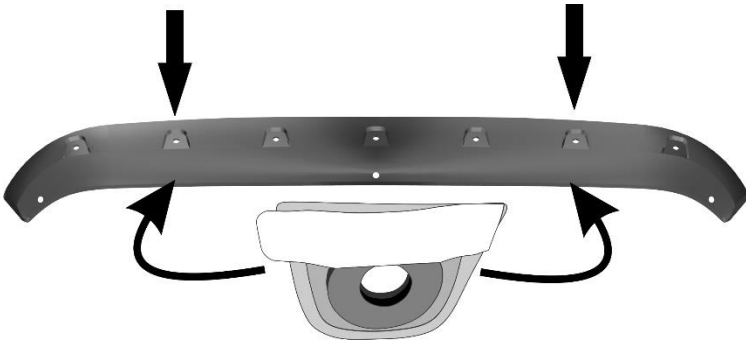

12. *****For vehicles equipped with the “power dome” hood only***** Use a repositionable tape strip to secure a flat ABS washer to the underside of the hood protector at the two locations indicated in the illustration. This will hold the washer in place while completing steps 13-15.

***** Pour les véhicules équipés de la hotte à dôme électrique seulement ***** Utiliser un ruban adhésif repositionnable pour fixer une rondelle plate ABS sous la protection de la hotte aux deux emplacements indiqués sur l'illustration. Ceci maintiendra la laveuse en place tout en terminant l'étape 13-15.

13. Place the hood protector on the bumpers and pedestals.

Placez le protecteur de capot sur les coussins et les piédestaux.

14. Re-hook the mounting clips on the front edge of the hood. Ensure the hood protector is centered on the hood and turn each screw until the “L” bracket is in place but not tight.

Repositionnez les agrafes de fixation sur le bord avant de la hotte. Assurez-vous que le protecteur de capot est centré sur le capot et tournez chaque vis jusqu'à ce que le support en "L" soit en place mais pas serré.

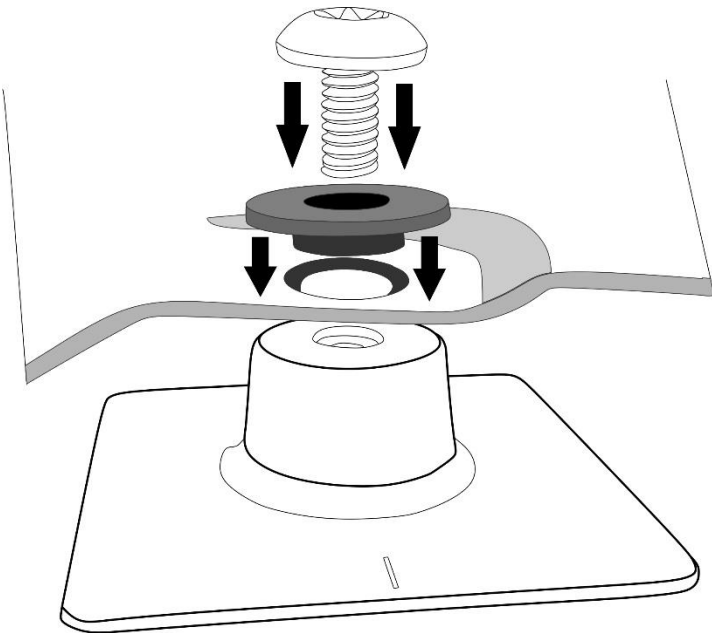

15. Place a Torx head screw through a shoulder washer and into a hole in hood protector. Ensure the shoulder portion of the washer slides into the hole in the hood protector. Loosely thread the screw into the mounting pedestal. See illustration for orientation of the shoulder washer. Repeat for all locations.

Placez une vis de tête Torx à travers une rondelle d'épaule et dans un trou dans le protecteur de capot. Assurez-vous que la partie d'épaule de la laveuse glisse dans le trou du protecteur de capot. Vissez légèrement la vis dans le socle de montage. Voir l'illustration pour l'orientation de la rondelle d'épaulement. Répétez l'opération pour tous les emplacements.

16. Ensure the hood protector is centered on the hood and using a T45 Torx key, tighten the screws into the pedestals. Start in the center position and work outwards. Ensure the shoulder washers are seated properly. Do not overtighten.

Encore une fois, assurez-vous que le protecteur de capot est centré sur le capot et en utilisant une clé Torx T45, serrez les boulons dans les piédestaux. Commencer dans la position centrale et travailler vers l'extérieur. Assurez-vous que les rondelles d'épaulement sont correctement installées. Ne pas trop serrer.

17. Tighten the screws into the mounting clips on the hood edge. Use caution- do not overtighten.

Serrer les vis dans les clips de fixation sur le bord du capot. Encore une fois, faites attention - ne pas trop serrer.

Thank you for purchasing a Tough FormFit Guard hood protector!

Nous vous remercions d'avoir acheté un protecteur de capot Tough FormFit Guard!